

LGT- Sklad-Sirius-50



Светодиодный пыле-влагозащищенный светильник для замены традиционных аналогов с лампами ДРЛ, ДНаТ, МГЛ для промышленного, складского или наружного освещения.

Область применения

Складские помещения
Ангары и зоны стеллажного хранения
Индивидуальное освещение на производстве

Преимущества

Большой выбор креплений
Специализированная диаграмма распределения светового потока
Высокая светоотдача
Легкий по весу

Монтаж

Светильник может устанавливаться как на горизонтальную, так и на вертикальную поверхности или подвесы.

Конструкция

Корпус светильника выполнен из анодированного алюминиевого профиля, изготовленного методом экструзии.

Источник света

Модули на базе высокоэффективных светодиодов:

CREE ⇄ **OSRAM**

Оптическая часть

Групповая оптическая система

LEDiL

Габаритные характеристики

Накладной

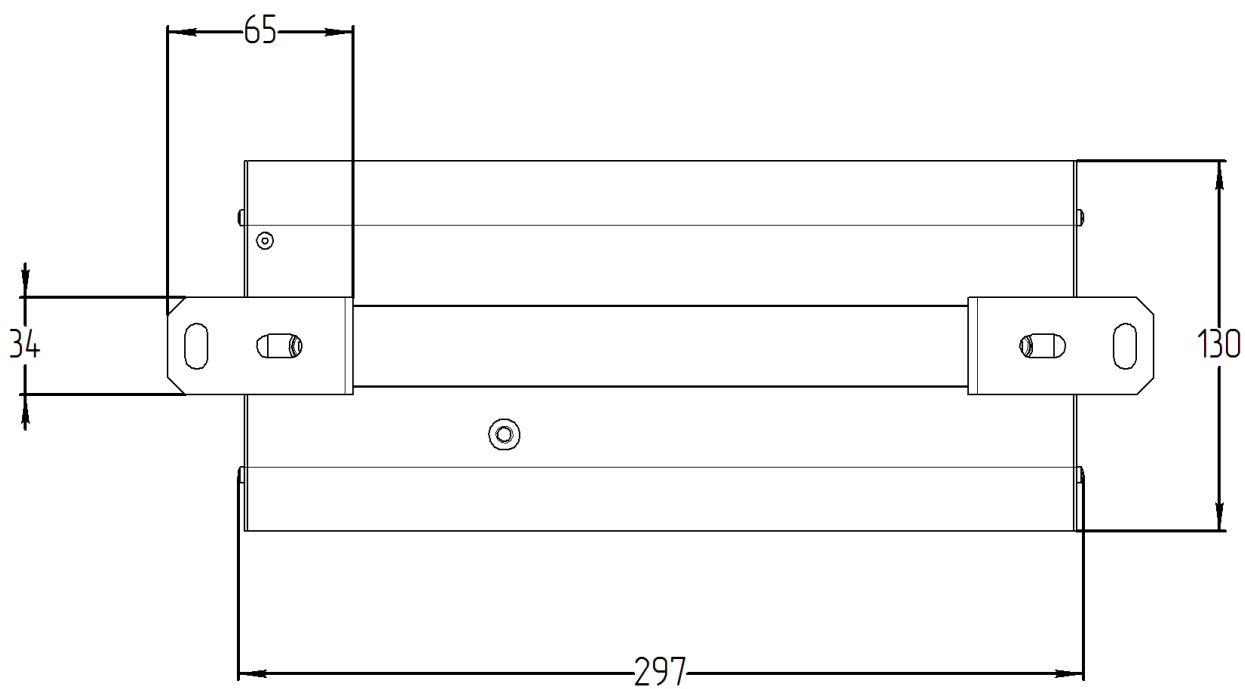
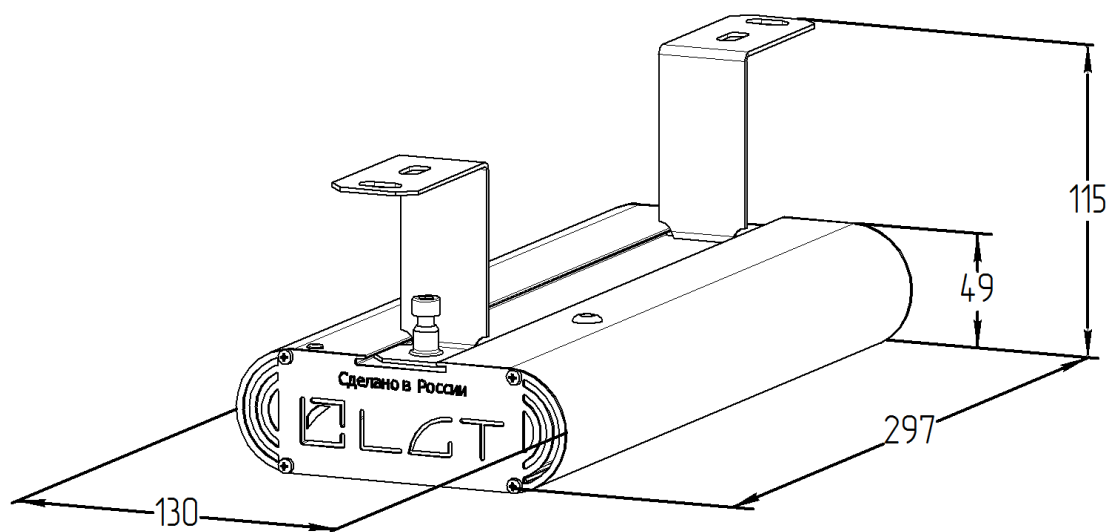

Поворотная скоба

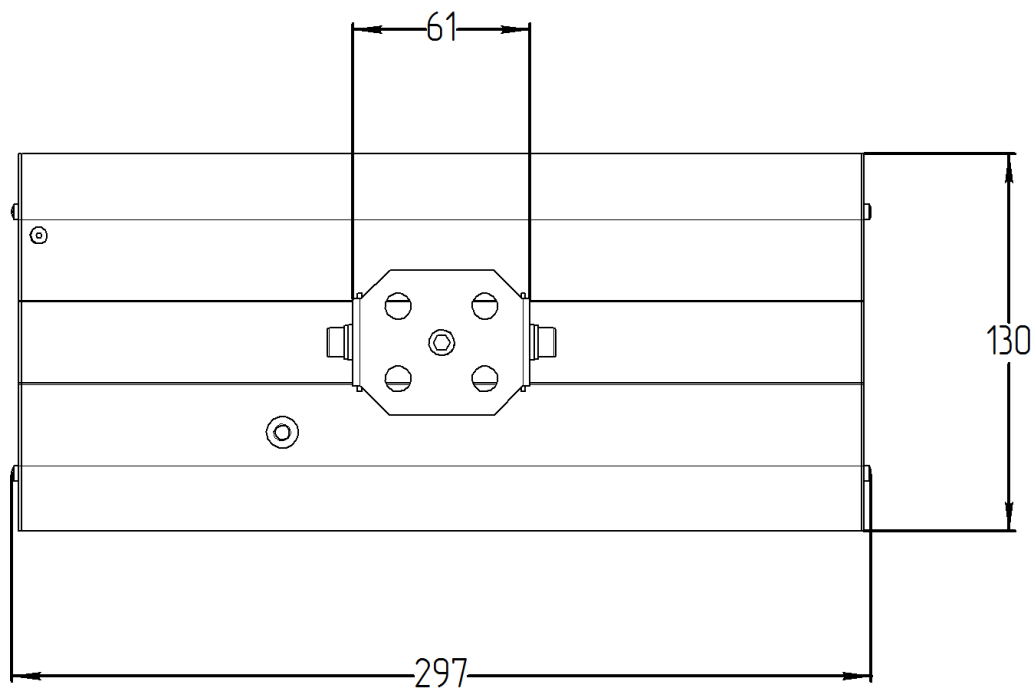
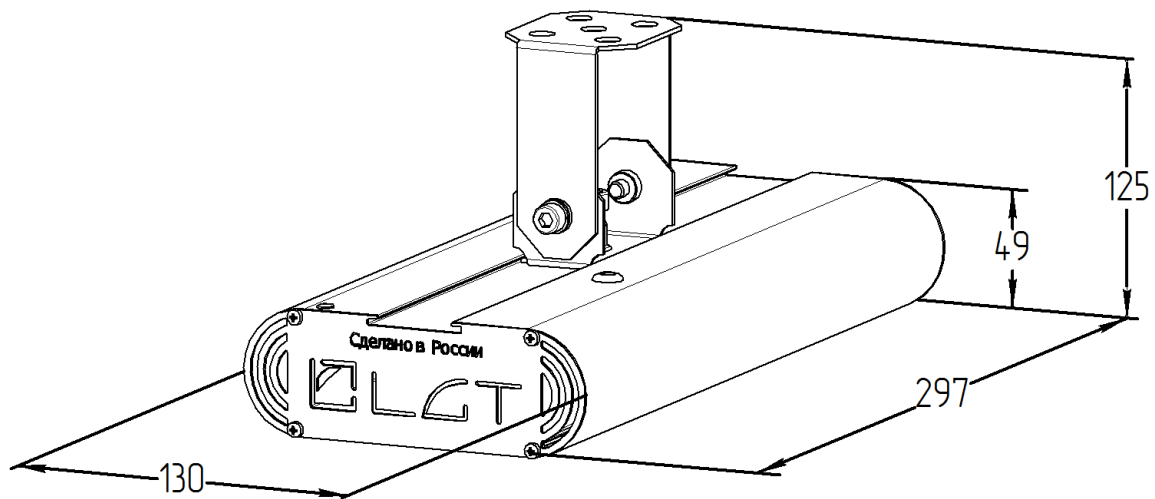

Винт-петля

